

家庭学習の手引き

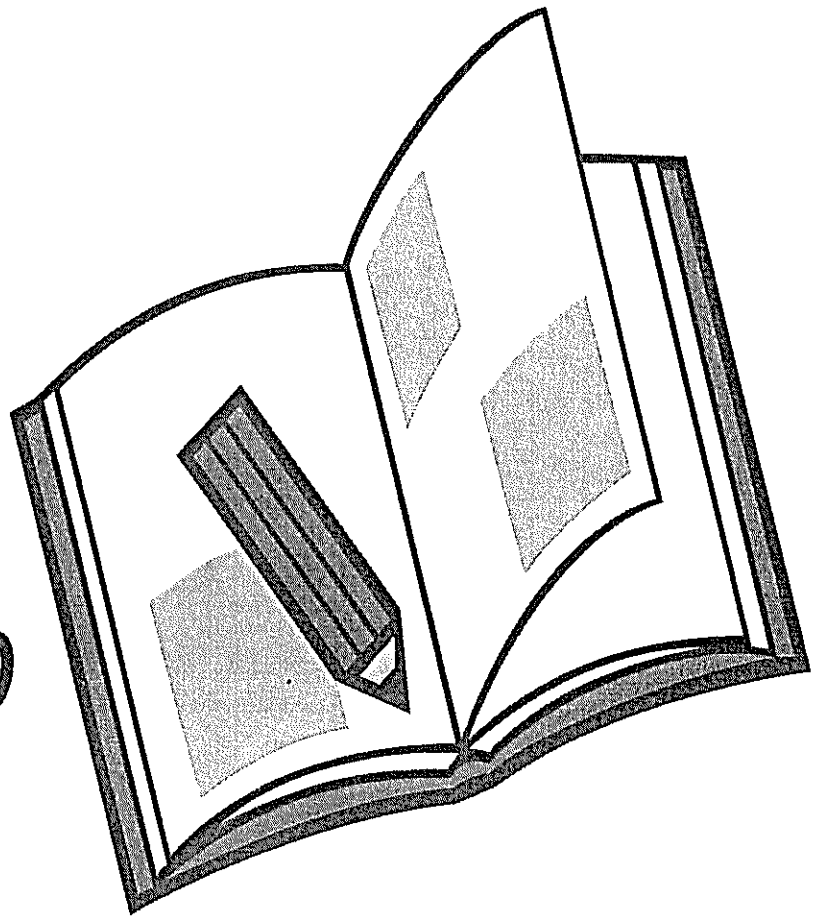
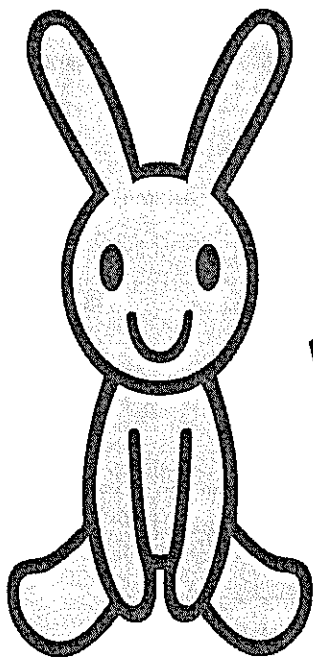

川口市立青木中央小学校

青木中央小学校の家庭学習

家庭学習の目的 ①学習の習慣化 ②家庭で学習する習慣を身に付ける。
 ③習熟、定着 ④計算や漢字など、練習しながらはかばかしく学習を身に付ける。
 ⑤自主性 ⑥自分のために、自分から進んで学習する姿勢を身に付ける。

帰宅後

低学年
 (1年生：20分、2年生：30分)

宿題を必ず行いましょう。

○国語

- 一言日記を書く。
- 教科書をもつ一度音読する。
- 詩を暗唱する。
- 短文を作る。
- 漢字練習をする。
- 教科書を視写する。
- 読書をする。

○算数

- 計算練習をする。(百マス計算・計算カードのタイムトライアル)
- 教科書の復習をする。
- 翌日の予習をする。
- 返されたテストをもつ一度やる。
- 物差し、三角定規の使い方に慣れる。

○その他

- 自分の問題集に取り組み。

めやすの時間になるまで

終了後

ご家庭

中学年
 (3年生：40分、4年生：50分)

宿題を自分から進んで行いましょう。

○国語

- 日記を書く。
- 教科書をもつ一度音読する。
- 詩を暗唱する。
- 短文を作る。
- 漢字練習をする。
- 読書をして、短い感想を書く。
- 意味調べをする。

○算数

- 計算練習をする。(計算ドリル・プリントのタイムトライアル)
- 教科書の復習をする。
- 翌日の予習をする。
- 返されたテストをもつ一度やる。
- コンパス、分度器の使い方に慣れる。

○その他

- 社会科や理科で学習したことを図鑑やインターネットで調べる。
- 自分の問題集に取り組み。

明日の学校の用意をする。

家庭学習に取り組んでいるかの確認をして下さい。家庭学習の習慣化ができるようお声かけ下さい。

高学年
 (5年生：60分、6年生：70分)

宿題を計画的に行いましょう。

○国語

- 日記を書く。
- 教科書をもつ一度音読する。
- 詩、短歌、俳句を暗唱する。
- 短文を作る。
- 漢字練習をする。
- 読書をして、感想を書く。
- 意味調べをする。
- 新聞やニュースを見て自分の考えや意見をまとめる。

○算数

- 計算練習をする。(計算ドリル・プリントで自分の弱点補強)
- 教科書の復習をする。
- 翌日の予習をする。
- 返されたテストをもつ一度やる。
- 三角定規、コンパス、分度器を使って作図する。

○その他

- 社会科や理科で学習したことを資料集や図鑑、インターネットで調べ、まとめる。
- 家庭科の実践をする。
- 自分の問題集に取り組み。

家庭学習が計画的に取り組んでいるかの確認して下さい。見直しをもって取り組み態度を身に付けられるようにして下さい。

家庭学習の目的

- ①学習の習慣化…毎日家庭でも学習する習慣を身に付ける。
- ②習熟・定着……計算や漢字など、練習しなければならない学習を身に付ける。
- ③自立……自分のために、自分から進んで学習する姿勢を身に付ける。

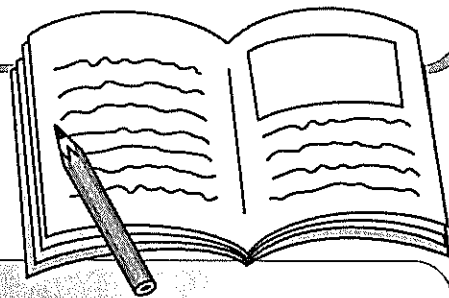

めやすの時間

学年×10分+10分

1年生…20分 2年生…30分 3年生…40分

4年生…50分 5年生…60分 6年生…70分

※帰宅したらまずは宿題に取り組みます。終わったらめやすの時間まで自主学習をしましょう。

宿題のめあて

低学年…宿題を必ず行いましょう。

⇒ 低学年の皆さんには、まずは毎日きちんと宿題に取り組む習慣を身に付けてほしいと思います。

中学年…宿題を進んで行いましょう。

⇒ 中学年の皆さんには、宿題を自分から進んで行おうとする主体的な態度を身に付けてほしいと思います。

高学年…宿題を計画的に行いましょう。

⇒ 高学年の皆さんには、時間配分を考えながら先の見通しをもって宿題を進めるといった計画性を身に付けてほしいと思います。

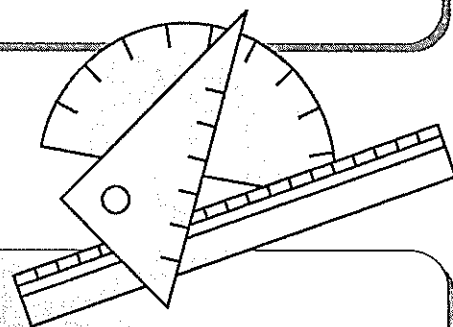

低学年の家庭学習

【音読】

国語

もう一度読んで聞かせてね。

大きな声でしっかりと読めだね。

算数

【計算練習】

【漢字練習】

お手本を真ながら正しく書いてね。

ていねいに書けたね。

【読書】

好きな本を読んでみよう。

少しずつ長いお話を読んでみよう。

【学習用具】

何分でできるかな。

今日も百点をめざそう。

今日も間違えずにできたね!

1

2

—ものさしの使い方—

目もりをしっかりと見てね。

その他

【自分の問題集に取り組む】

今日はがんばって進んだね。

問題集

かんじ れんじやう

中学年の家庭学習

国語 【暗唱】 読えた詩をお母さんに聞かせてね。

【短文づくり】 短い文を五つノートに書いて見せてね。

【意味調べ】 ぼくは友だちとすっぴんを花植えの仕事をした。

【算数】 小島とすずとそれからわたしみんながってみんないい。

【意味調べ】 どんな意味かな？

【タイムトライアル】

【テストやり直し】

【学習用具】
—コンパス・分度器の使い方—

よ〜い始め！

そこが頭点だね。

ここを合わせる。

中心点は動かさない。

その他

【資料集め】 —インターネット—

—図鑑—

いっしょに調べよう。

おもしろいものを見つけたらお母さんに教えてね。

高学年の家庭学習

【新聞・ニュースをまとめる】

