

برای نگهداری پلاستیک و فلز در فضای باز شما به مجوز نیاز خواهید داشت!



آیین نامه استان سایتاما برای ذخیره سازی منابع بازیافتی مشخص شده در فضای باز نیاز به مجوز خواهد داشت و از 1 ژانویه 2025 اجرایی خواهد شد



● پس از 1 ژانویه 2025، اگر می خواهید یک کسب و کار ذخیره سازی در فضای باز در استان سایتاما ※

راه اندازی کنید، باید از فرماندار استان سایتاما **مجوز** داشته باشید.

(اگر در زمان اجرای قانون در حال فعالیت یک کسب و کار ذخیره سازی در فضای باز باشید اگر تا **30 ژوئن 2025** به فرماندار استان سایتاما اطلاع دهید، مجاز تلقی می شود.)

※ هنگام انجام تجارت ذخیره سازی در فضای باز در شهر سایتاما یا شهر کوشی گایا، مقررات هر شهر اعمال می شود.

● رعایت ضوابط مقرر در آیین نامه، از قبیل ارتفاع انبار الزامی است.

● برای استفاده غیرمجاز، عدم اطلاع رسانی، نقض قوانین و غیره مجازات وجود دارد.



埼玉県マスコット
「コバトン&さいたまっち」

1. درباره منابع بازیافتی مشخص شده



- منابع بازیافتی مشخص شده به فلزات زیر و غیره (فلزات، پلاستیک، ضایعات متفرقه (مخلوط فلزات و پلاستیک)) اشاره دارد.
- همچنین، پسماندهای صنعتی مقرر در قانون مدیریت پسماند، برخی از تجهیزات خطرناک مستعمل و غیره را شامل نمی شود.
 - محصولات که تولیدشان متوقف شده و جمع آوری شده اند (محصولات حاوی فلز و غیره)
 - فلزات و غیره که به عنوان محصول جانبی فعالیت های انسانی مانند تولید محصولات، فروش، مهندسی عمران و کارهای ساختمانی و غیره بدست می آیند. (به عنوان مثال: مس خریداری شده، ضایعات فلزی، دوچرخه، پلاستیک، بطری های پلاستیکی و غیره)
- مشاغلی که این منابع بازیافتی مشخص شده را در فضای باز ذخیره می کنند (اگر مساحتشان بیش از 100 متر مربع باشد) مشمول مقررات زیر می شوند.

2. بررسی اجمالی مقررات

① نصب تابلو اعلانات

- یک تابلو با نام و نام خانوادگی و یا نام شرکت و غیره را، از جایی که به راحتی قابل مشاهده باشد قرار دهید (طول 60 سانتی متر×عرض 60 سانتی متر یا بیشتر)
- آن را برای مشاهده در اینترنت در دسترس قرار دهید
- (اگر 5 کارگر یا کمتر دارید، و یا اگر وب سایت ندارید لازم نیست)

③ نصب حصار

- حصاری در اطراف محل نگهداری نصب کنید
- این خطر وجود دارد که بار اقلام ذخیره شده مستقیماً روی حصار اعمال شود، در چنین مواردی باید استحکام سازه ایمن باشد

② ارتفاع ذخیره سازی

- از ارتفاع تعیین شده توسط مقررات تجاوز نکنید. (جزئیات در صفحه بعد)

④ اقدامات در خصوص فاضلاب

- در صورتی که خطر نشست فاضلاب یا روغن و نفوذ آن به زیر زمین وجود داشته باشد، اقدامات زیر را انجام دهید.
- 1. کف آنجا را با مواد غیر قابل نفوذ بپوشانید
- 2. نصب دستگاه جداکننده روغن / آب و غیره

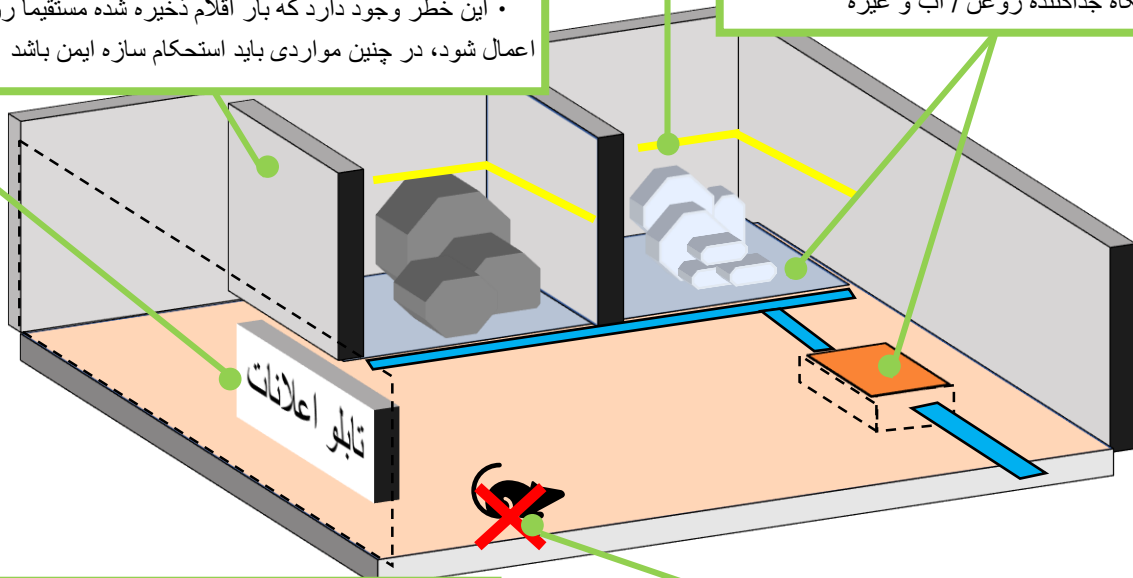

⑤ اقدامات پیشگیری از آتش سوزی

- با موادی غیر از منابع بازیافتی مشخص شده مخلوط نکنید
- باتری ها، روغن های روان کننده و غیره که ممکن است باعث آتش سوزی و یا گسترش آن شوند را، تا حد امکان به طور مناسب جمع آوری، و دفع کنید
- مساحت واحد ذخیره سازی زیر 200 متر مربع
- فاصله بین واحدهای ذخیره سازی اقلام ذخیره شده مجاور 2 متر یا بیشتر (به استثنای مواردی که از پارتیشن استفاده می شود)

⑥ کنترل موش و آفات

- اقدامات برای پیشگیری و جلوگیری از سکونت موش ها و بروز پشه، مگس و سایر آفات.

⑦ اقدامات در برابر پراکندگی و ریختن

- اقدام برای جلوگیری از پاشیدن، ریختن یا نفوذ فاضلاب و روغن به زیرزمین، و انتشار بوی بد

⑧ اندازه گیری صدا و ارتعاش

- اقداماتی برای جلوگیری از مشکلات در حفظ محیط زیست زندگی

⑨ انتصاب مسئول سایت

- تعیین شخصی که قادر به مدیریت و نظارت بر تجارت در هر محل کار باشد

⑩ ایجاد و ذخیره دفتر کل

- تاریخ، نوع و غیره تراکنش منابع بازیافتی مشخص ذکر شده است را در دفتر یادداشت کرده و آنرا به مدت 5 سال بایگانی کنید

⑪ ممنوعیت قرض دادن نام

- به شخص دیگری اجازه ندهید که از نام شما برای کسب و کار ذخیره سازی منابع بازیافتی مشخص شده استفاده کند.

3. درباره مساحت ذخیره سازی و فاصله (مثال)

مساحت واحد انباری زیر 200 متر مربع

• فاصله بین انبارهای مجاور حداقل 2 متر (به استثنای مواردی که از پارکیشن استفاده می شود)

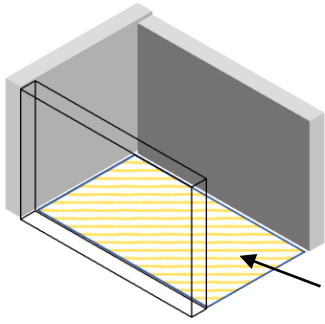

زیر 200 متر مربع

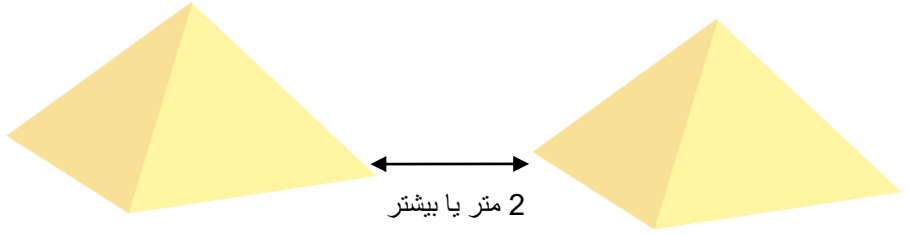

4. درباره ارتفاع ذخیره سازی (مثال)

محدوده ذخیره سازی H: ارتفاع قابل ذخیره (× حداکثر 5 متر برای ضایعات کالاهای متفرقه)

① اگر مستقیماً داخل حصار در محل ذخیره سازی بار وجود داشته باشد

② اگر مستقیماً داخل حصار در محل ذخیره سازی بار وجود داشته باشد

• ارتفاع شیب 50%

50% شیب = a : b = 2 : 1

• (ارتفاع شیب 50%) یا (50cm - ارتفاع حصار) هر کدام که کوتاهتره

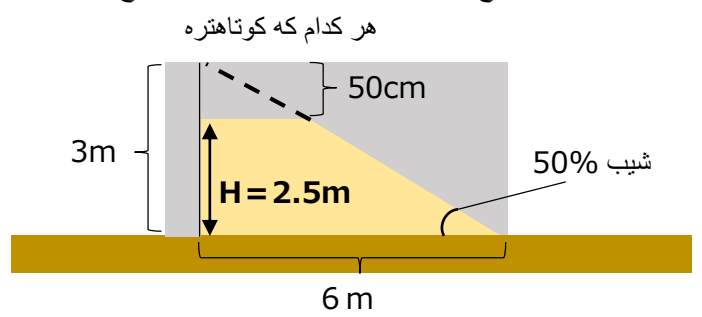
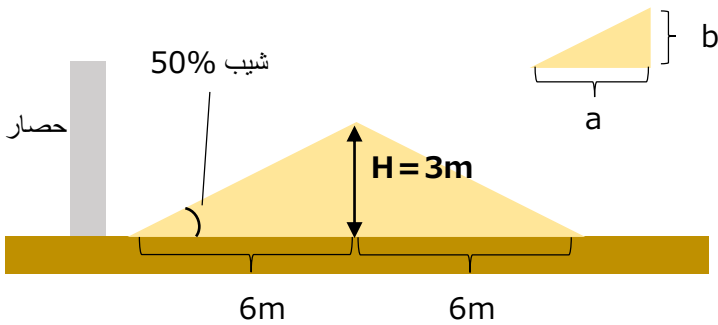

③ اگر مستقیماً در سه طرف حصار محل نگهداری بار وجود داشته باشد

④ هنگام نگهداری در ظروفی بدون قرار دادن بار مستقیماً روی حصار

• فاصله تسهیلات مورد استفاده برای کسب و کار ذخیره سازی منابع بازیافتی مشخص شده (ج) یا حداقل فاصله (د) تا خط ملک.
 $H = (c \text{ یا } d)/2$ (ارتفاع معادل نصف)

• حداکثر 5 متر

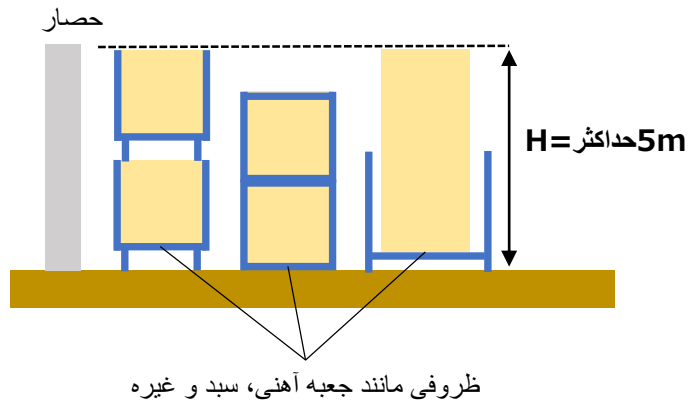
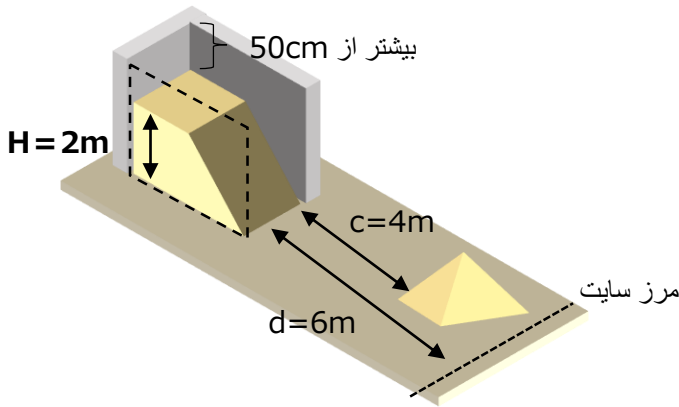

5. در مورد رویه

برای راه اندازی یک کسب و کار، طبق رویه زیر به مجوز از استان سایتاما نیاز دارید. برای محل های کاری که در 1 ژانویه 2025 فعال هستند، باید تا 30 ژوئن 2025 اطلاع رسانی کنند. فرض بر این است که مجوز گرفته شده است. علاوه بر این، برخی از مقررات اعمال نمی شوند (جزئیات طبق 6. درباره اقدامات انتقالی می باشد).

قبل از شروع کسب و کار

مشاوره قبلی

جلسات توجیهی ساکنین و غیره

درخواست مجوز

بعد از اجازه شروع کسب و کار

هر 5 سال یکبار تجدید شود

6. درباره اقدامات انتقالی

مقررات زیر در «2. مروری بر مقررات» در مورد مکان‌های کاری که در تاریخ 1 ژانویه 2025 فعال هستند، اعمال نمی‌شود.

- ارتفاع ذخیره سازی، ⑤ اقدامات پیشگیری از آتش سوزی، ⑥ اقدامات کنترل موش و آفات، ⑦ اقدامات پراکندگی و ریزش، ⑧ اقدامات صدا و لرزش (6 ماه از 1 ژانویه 2025)
- نصب حصار در اطراف محل ذخیره سازی، ④ اقدامات در برابر فاضلاب (به مدت 5 سال از 1 ژانویه 2025)
- اگر این خطر وجود داشته باشد که بار اقلام ذخیره شده ممکن است مستقیماً روی حصار اعمال شود، باید از نظر مقاومت، سازه ایمن باشد (بدون دوره زمانی)

7. در خصوص تخلفات و مجازات ها

در صورت نقض مقررات ...

نقض مقررات

عدم انطباق با استانداردها، تجارت بدون مجوز و غیره

• راهنمایی اداری
• مجموعه گزارش
• بازرسی در محل و غیره

اقدام اداری

• توصیه های بهبود
• لغو مجوز و غیره

جریمه ها

حبس حداکثر تا یک سال یا جریمه تا 1 میلیون یین

8. اطلاعات تماس

نام	آدرس / شماره تلفن	حوزه قضایی
محیط زیست مرکزی دفتر مدیریت	کد پستی 330-0074 سایتاما شی اوراوا کو کیتا اوراوا 5-6-5 ساختمان مشترک دولتی اوراوا طبقه 3 تلفن 048-822-5199 فکس 048-822-5139	شهر کاواگوچی، شهر کونسو، شهر آجو، شهر واریبی، شهر تودا، شهر اوکه گاوا، شهر کیتاموتو، شهر اینا
محیط زیست غربی دفتر مدیریت	کد پستی 350-1124 کاوا گوئه شی شین جوکو چو 1-17-17 ساختمان تاسیسات عمومی اوایستا کاوا گوئه طبقه 4 تلفن 049-244-1250 فکس 049-246-7885	شهر کاوا گوئه، شهر توکورو زاوا، شهر هانو، شهر سایاما، شهر ایروما، شهر آساکا، شهر شیکو، شهر واکو، شهر نیزا، شهر فوجیمی، شهر هیداکا، شهر فوجی مینو، شهر میوشی
محیط زیست هیگاشی ماتسو یاما دفتر مدیریت	کد پستی 355-0024 هیگاشی ماتسویاما شی روک کِن چو 5-1-5 ساختمان دولت منطقه ای هیگاشی ماتسو یاما طبقه 2 تلفن 0493-23-4050 فکس 0493-23-4114	شهر هیگاشی ماتسویاما، شهر ساکادو، شهر تسورو گاشیما، شهر مورو یاما، شهر اوگوسه، شهر نامه گاوا، شهر آراشی یاما، شهر اوگاوا، شهر کاوا شینما، شهر یوشیمی، شهر هاتو یاما، شهر توکی گاوا، روستای هیگاشی چیچی بو
محیط زیست چیچی بو دفتر مدیریت	کد پستی 368-0042 چیچی بو شی هیگاشی ماچی 20-29 ساختمان دولت منطقه ای چیچی بو طبقه 2 تلفن 0494-23-1511 فکس 0494-23-6679	شهر چیچی بو، شهر یوکوزه، شهر مینانو، شهر ناگا تورو، شهر اوگانو
محیط زیست شمالی دفتر مدیریت	کد پستی 360-0031 کوما گایا شی سو هیرو 1-9-3 ساختمان دولت منطقه ای کوما گایا طبقه 3 تلفن 048-523-2800 فکس 048-526-3949	شهر کوما گایا، شهر هونجو، شهر فوکایا، شهر میساتو، شهر کامی کاوا، شهر کامی ساتو، شهر یوری
محیط زیست کوشی گایا دفتر مدیریت	کد پستی 343-0813 کوشی گایا شی کوشی گایا 4-2-82 ساختمان دولت منطقه ای کوشی گایا طبقه 3 تلفن 048-966-2311 فکس 048-966-5600	شهر سوکا، شهر یاشیو، شهر میساتو، شهر یوشی کاوا، شهر ماتسویوشی
محیط زیست شرقی دفتر مدیریت	کد پستی 345-0025 کیتا کاتسوشیکا گون سوگیتو چو بی جی 10-4-5 تلفن 0480-34-4011 فکس 0480-34-4785	شهر گیودا، شهر کازو، شهر کاسوکابه، شهر هانیو، شهر کوکی، شهر هاسودا، شهر ساته، شهر شیرا اوکا، شهر میا شیرو، شهر سوگی تو
استان سایتاما بخش هدایت پسماندهای صنعتی	کد پستی 330-9301 سایتاما شی اوراوا کو تاکا ساگو 1-15-3 ساختمان دولتی سوم طبقه 2 • در خصوص مجوزهای جدید تلفن 048-830-3121 فکس 048-830-4774	—

در مورد قوانین مربوط به محل کار در شهر سایتاما، شهر کوشی گایا، لطفاً با بخش های مسئول در هر شهر تماس بگیرید.

• بخش هدایت پسماند های صنعتی شهر سایتاما تلفن 048-829-1608 فکس 048-829-1933

• بخش هدایت پسماند های صنعتی شهر کوشی گایا تلفن 048-963-9188 فکس 048-963-9175
برای جزئیات دیگر، لطفاً به صفحه اصلی وب سایت استان سایتاما مراجعه کنید.

埼玉県 スクラップヤード条例

جستجو



کد دو بعدی