

1 組織の変遷

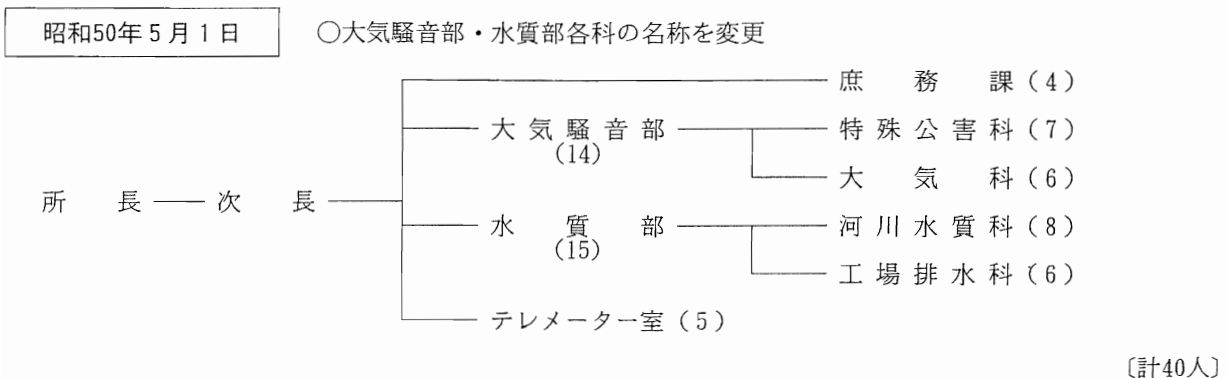

昭和54年4月1日

○テレメーター室を環境部大気保全課に移管

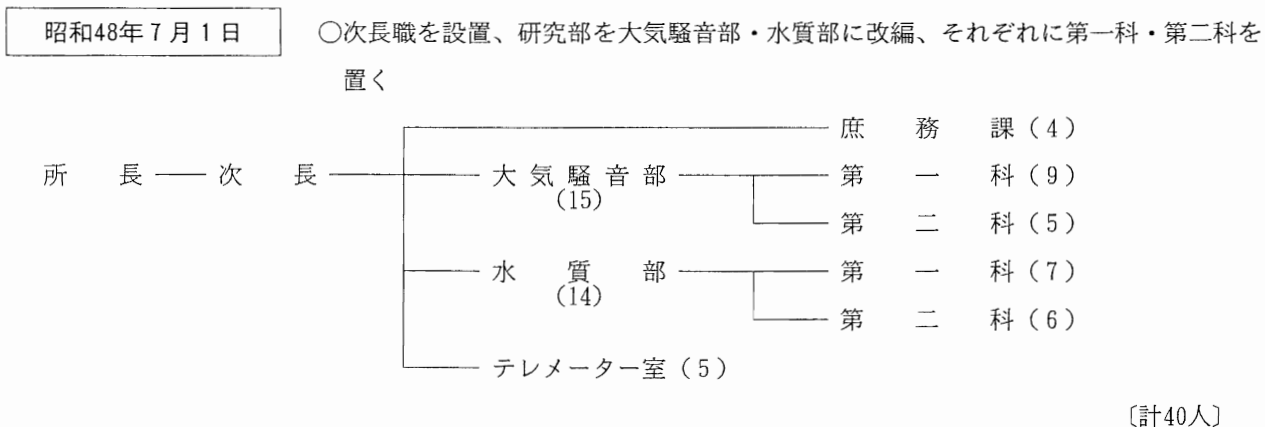
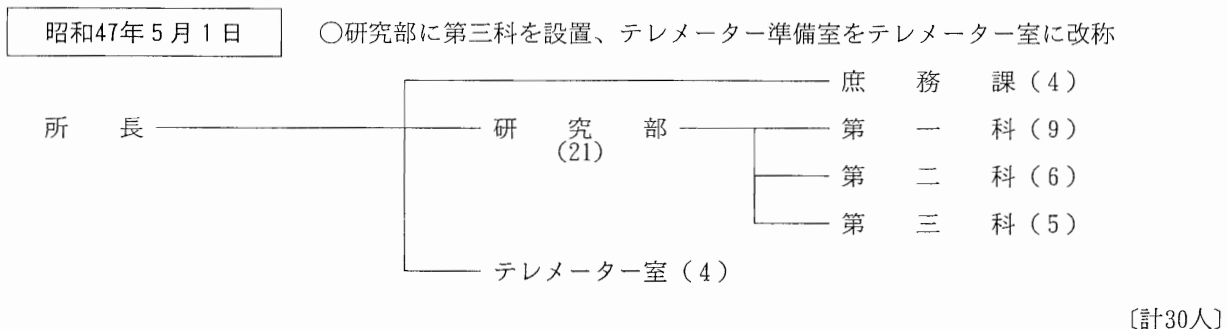
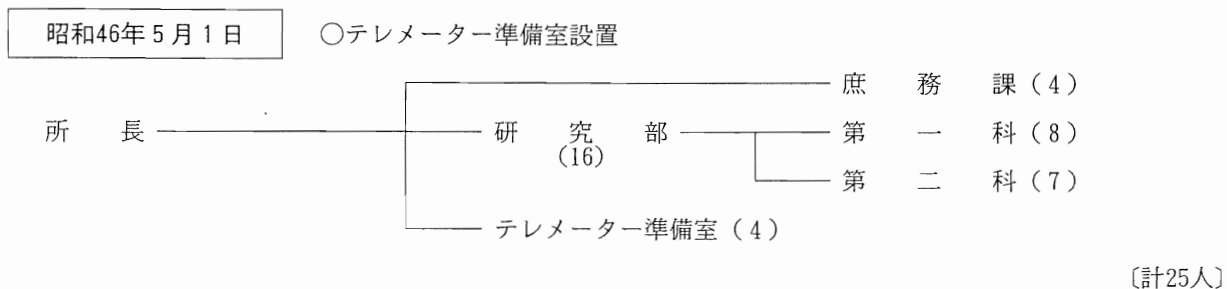
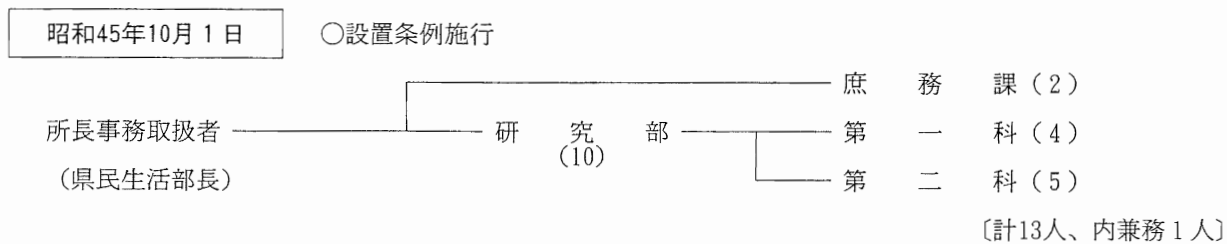
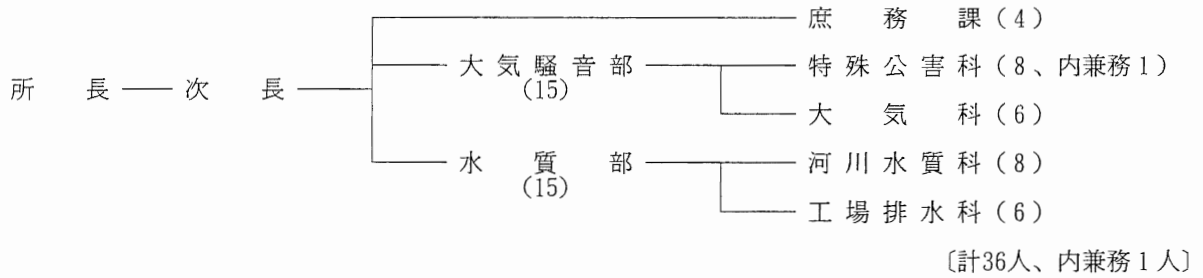

昭和57年4月1日

○庶務課を庶務部に改称、廃棄物部を設置

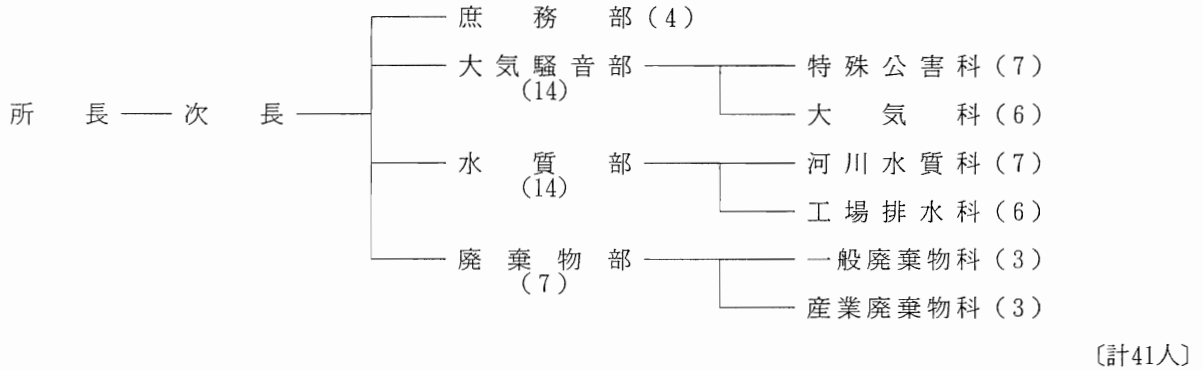

昭和58年4月1日

○水質部に生活排水グループを設置

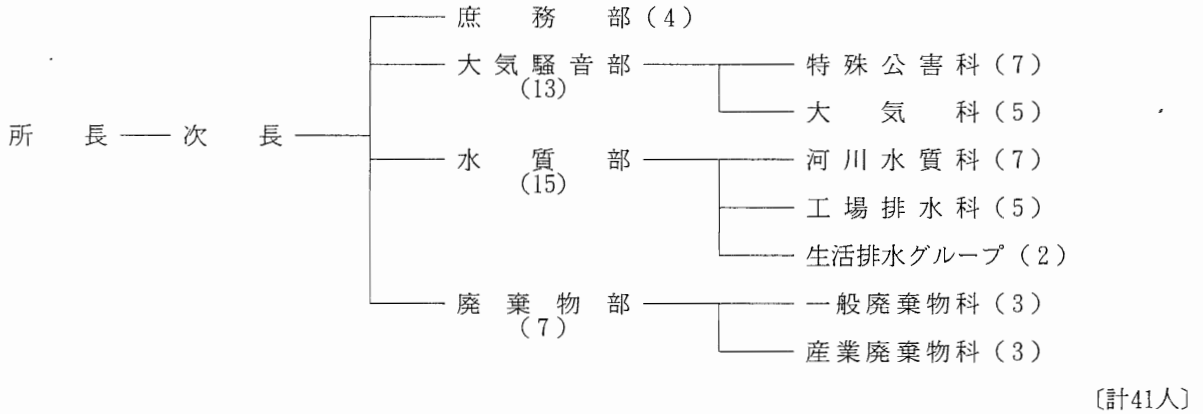

平成元年4月1日

○水質部の生活排水グループを廃止し、土壌水質グループを設置

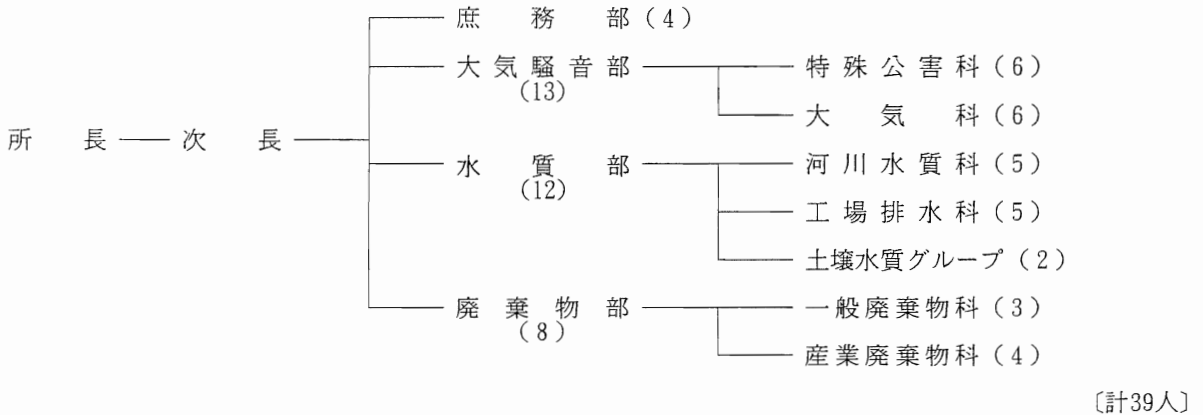

平成2年4月1日

○大気騒音部の各科を改編し、大気環境科・大気発生源科・騒音振動科を設置、水質部を水質土壌部に改称

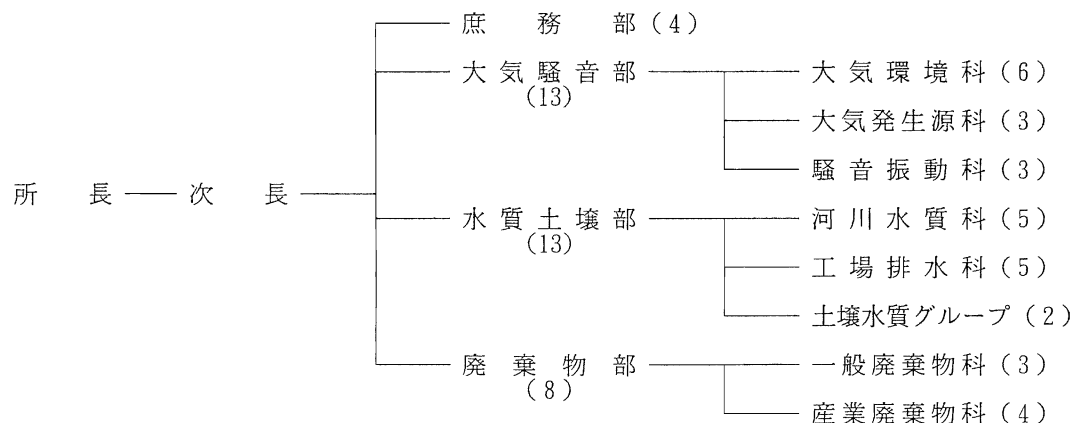

〔計40人〕

平成5年4月1日

○土壌水質グループを廃止し、環境工学担当グループを新設

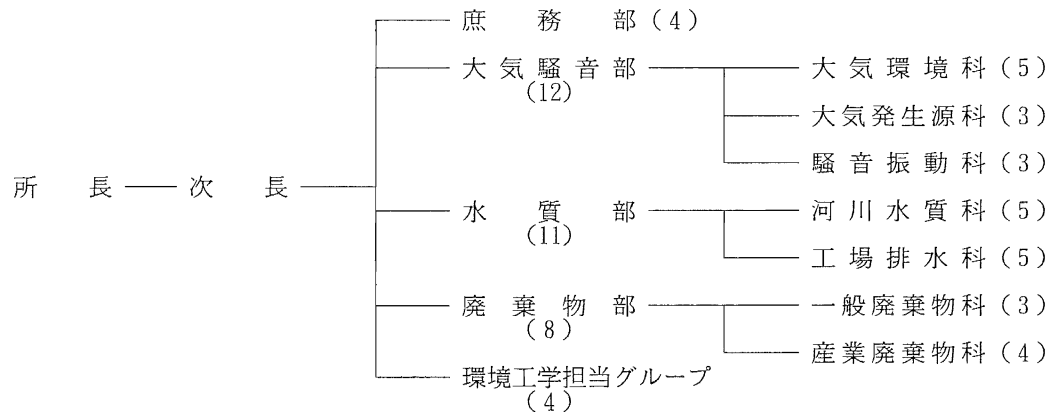

〔計41人〕

平成8年4月1日

○次長職を廃止し、副所長職を新設

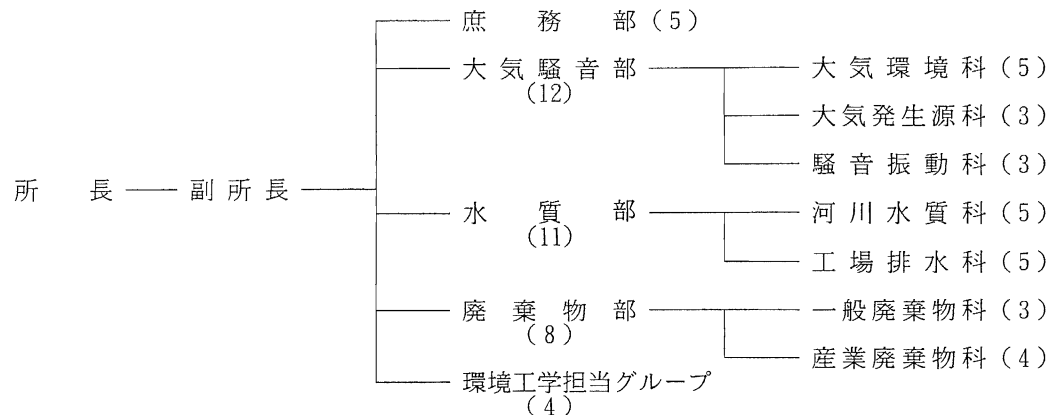

〔計42人〕